



ひも面取り機

SM-200

新機種
★PAT.P

建具の高級化指向にぜひ一台を……

www.tamak.jp

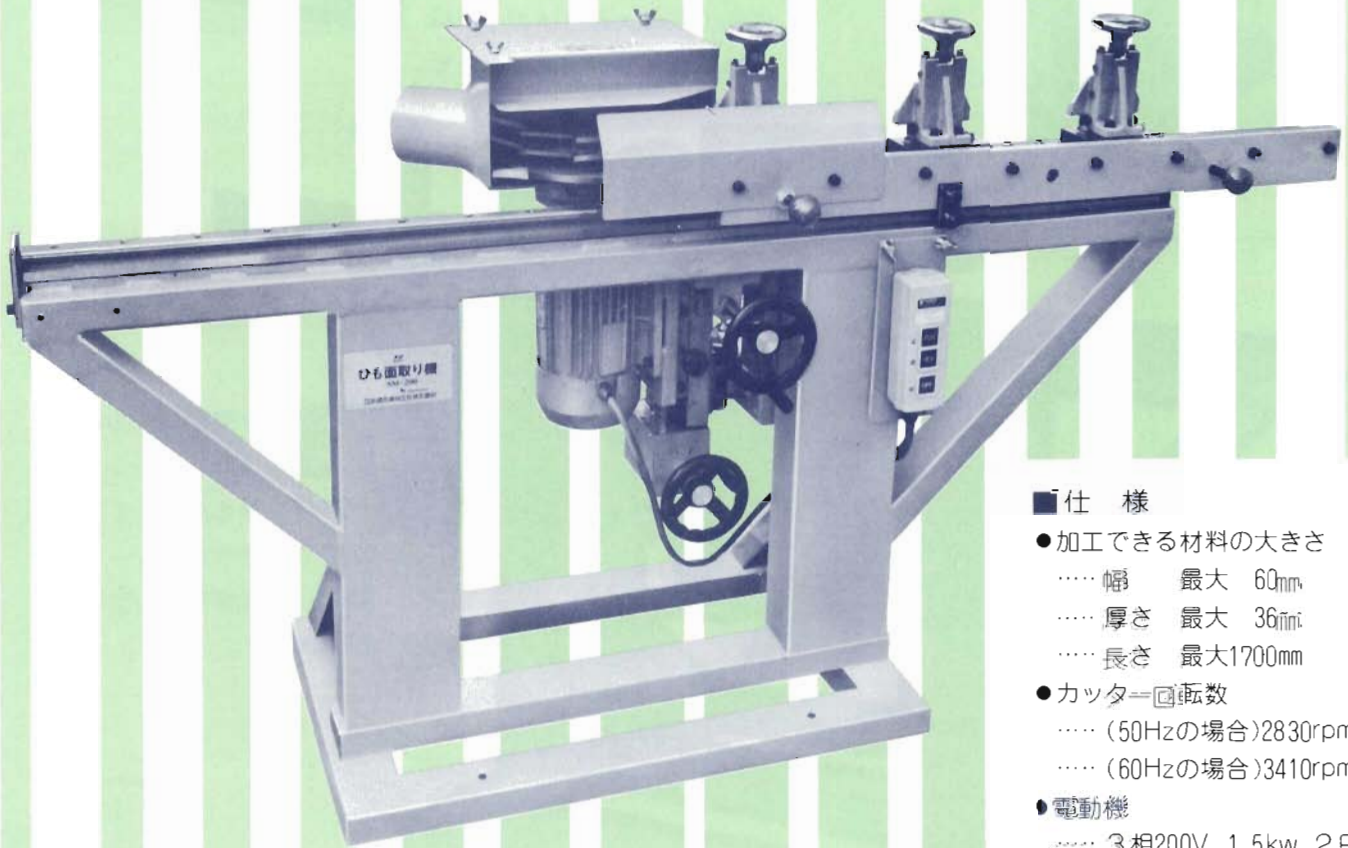

■仕様

- 加工できる材料の大きさ
 - ……幅 最大 60mm
 - ……厚さ 最大 36mm
 - ……長さ 最大1700mm
- カッター回転数
 - ……(50Hzの場合)2830rpm
 - ……(60Hzの場合)3410rpm
- 電動機
 - ……3相200V 1.5kw 2P
- 機体の寸法(巾×奥行×高さ)
 - ……1540×710×920mm
- 重量
 - ……約 180kg

▶ 外観および仕様は改良のため予告なく変更することがあります。



日本精密機械工業株式会社

本社営業部 ☎06646	兵庫県川西市小雀2丁目27-22 ☎(0722)57-8750(代)
名古屋事務所 ☎41617	名古屋市瑞穂区姫高町1-37 ☎(052)841-1038
福岡事務所 ☎83116	福岡県春日市東弥永222 ☎(092)591-7062
東京営業所 ☎030	東京都墨田区藤4丁目21-3(光和ビル5F) ☎(03)632-2251(代)
仙台出張所 ☎0982	仙台市中倉2丁目19-3 ☎(0222)91-8206

- ひも面取り作業はおまかせください。
手軽な作業で高精度なひも面加工ができます。
- クラシックドアー等のシャクリ出し加工ができます。

A

部材で加工しますので常に順目で加工できます。
両面加工が一度の工程でできます。



B

特殊ガイドを使って加工するので昔ながらの流れ面の加工が簡単にできます。
隅丸のRの大きさはガイド板の取り替えで簡単にできます。



C

作業台レールにはリニアモーションベアリングを採用していますので作業台がスムーズに動き、高精度なひも面取りができます。

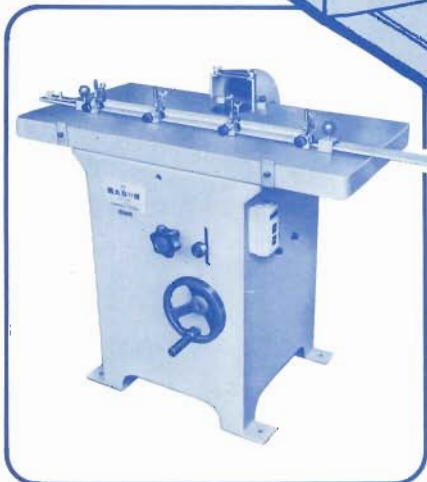
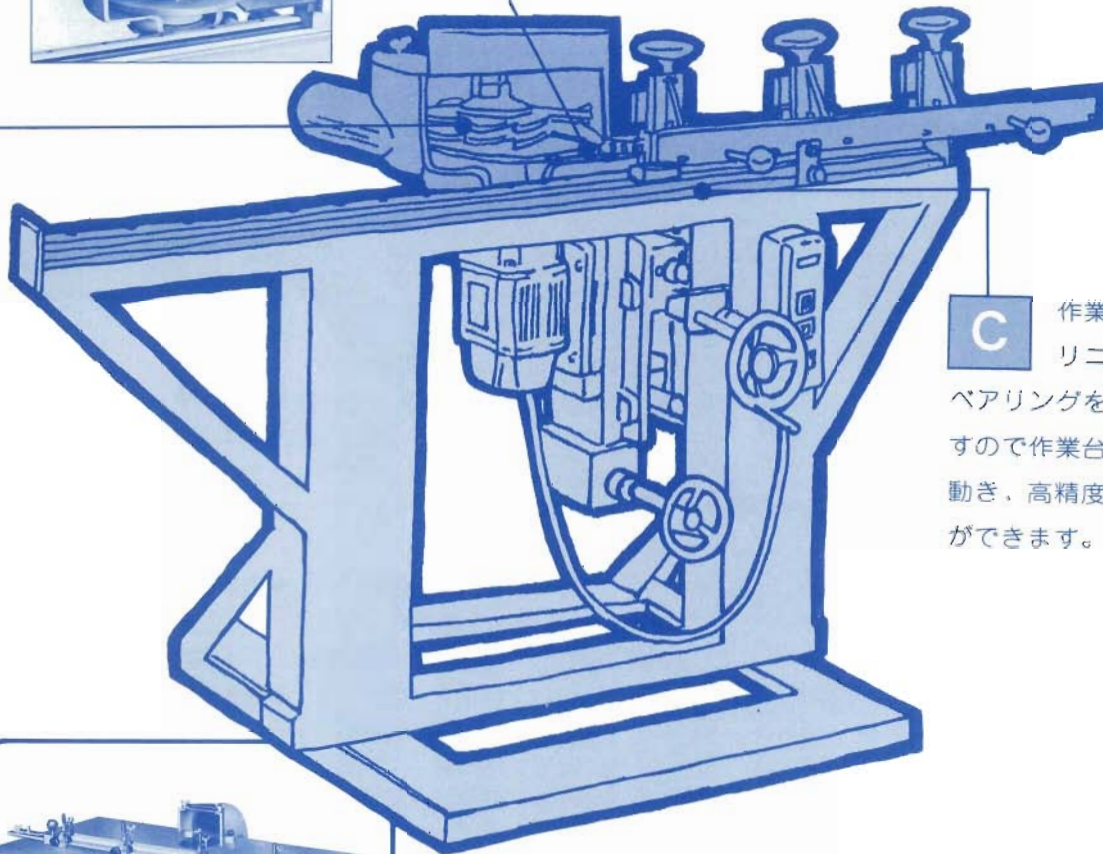

◀ 内側の加工は当社の隅丸取り機(CM-700)をお使いください。

